

***Elektrischer HANDHEBEL RLX-E mit
ARRETIERUNG***

***ELECTRIC Control Handle RLX-E
with INTERLOCK***

***Poignée RLX-E ELECTRIQUE avec
VERROUILLAGE***



Clemco
International GmbH

Carl-Zeiss-Straße 21
83052 Bruckmühl
Germany

Tel.: +49 (0) 8062 – 90080
Mail: info@clemco.de
Web: www.clemco-international.com

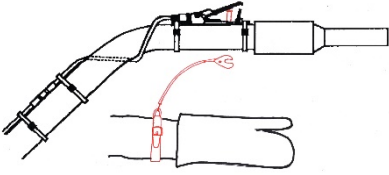
1 Installation / Installation / Travaux d'assemblage

	Befestigung des Handhebels und der Arretierung
	Attachment of control handle and the interlock
	Fixation de la poignée et blocage du levier d'actionnement

	<p>Verletzungsgefahr durch Strahl!</p> <p>→ Armschlaufe immer befestigen! → Bedienungsanweisung Strahlgerät lesen!</p>
	<p>Risk of injury by abrasive jet!</p> <p>→ Fix the bracelet! → Read the owner's manual "Blast machine"!</p>
	<p>Danger dû à la projection d'abrasif!</p> <p>→ Fixer le bracelet! → Se reporter à la notice d'emploi de la sableuse!</p>

2 Ersatzteile RLX E / Replacement parts RLX E / Liste de pièces détachées RLX E

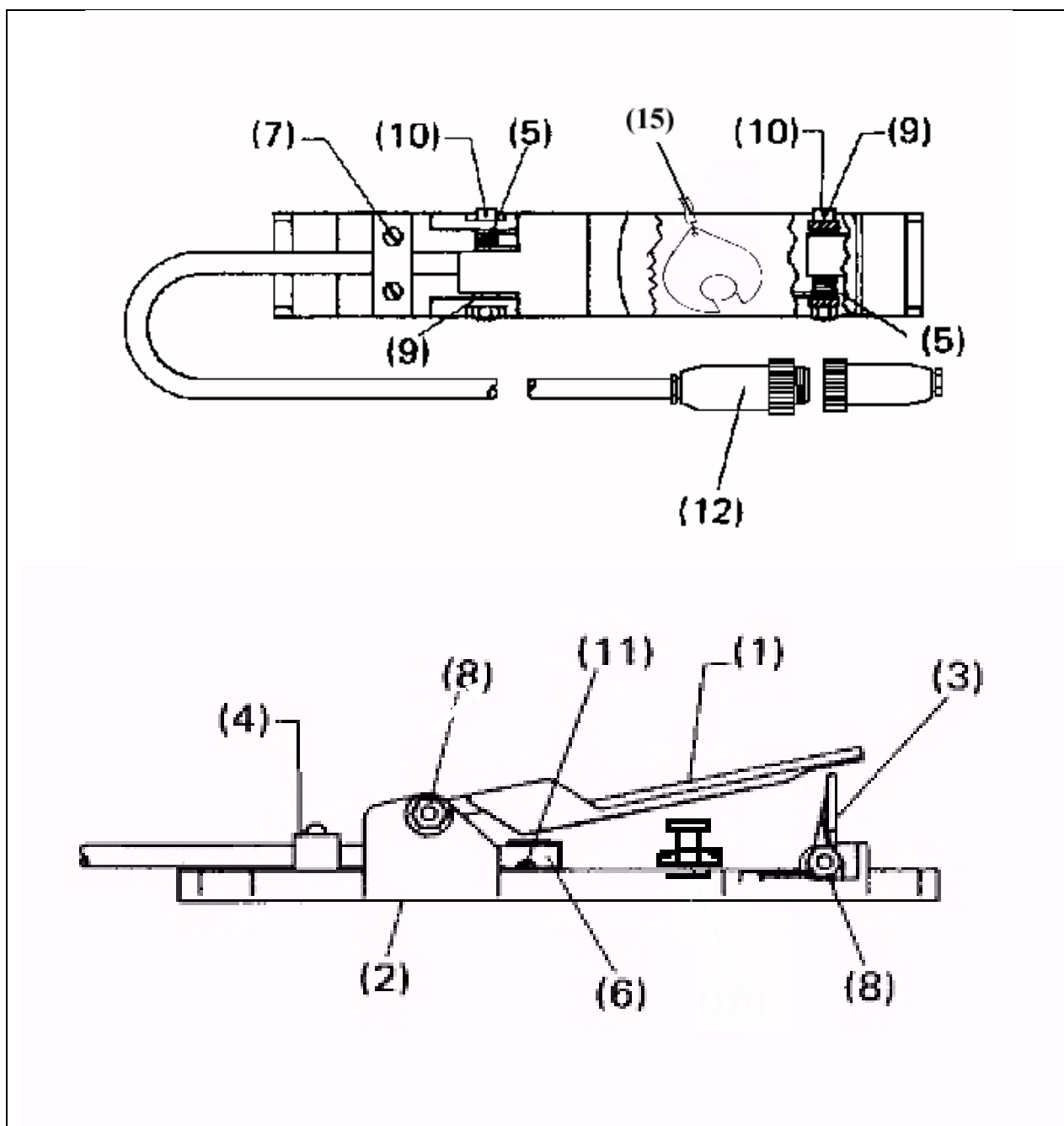

Pos. No. No.	Art. Nr. Stock No. Réf.	Beschreibung/	Description	Désignation
(-)		RLX-E Fernbedienungs-handhebel mit Arretierung	Deadman Handle RLX-E with interlock	Poigné homme mort RLX-E avec dispositif de blocage
(1)	10573I	Handhebel	Handle lever	Levier poignées RLX-II, RLX-E, RLX-ACS
(2)	10568I	Bodenplatte	Floor plate	Plaque support poignées RLX, RLX-E, RLX-ACS
(3)	10564D	Sicherung	Lever lock	Gachette de sécurité pour toutes poignées RLX
(4)	05778I	Schelle für RLX-E Stahlkabel	Clamp for RLX-E steel cord	Collier de serrage pour câble acier de RLX-E
(5)	100085	Feder	Spring	Ressort renforcé pour poignée RLX
(6)	99156D	Schalter mit Stahlkabel	Switch with steel cord	Interrupteur avec câble pour poignée RLX-E
(-)	05813D	Schalter mit orangem Kabel	Switch with orange cord	Interrupteur avec câble orange
(-)	94346D	Schalter ohne Kabel	Switch without cord	Contacteur sans câble
(-)	99193D	Schalter mit Kabel für Doppelfunktion	Switch with cord for double function	Interrupteur pour poignée double fonction
(7)	05814I	Schraube 8/32" x 3/4"	Screw 8/32" x 3/4"	Vis 8/32" x 3/4" pour poignée RLX-E
(8)	05815I	Mutter 8/32"	Nut 8/32"	Ecrou d'axe de levier
(9)	05816I	Beilagscheibe	Washer	Rondelle de calage
(10)	05817I	Schraube 3/16" x 1 1/4"	Screw 3/16" x 1 1/4"	Axe Fileté de gachette
(11)	05818I	Schraube 4/40" x 1/4"	Screw 4/40" x 1/4"	Vis 4/40" pour RLX
(-)	99289D	Stahlkabel per m	Steel cord per m	Câble acier (deux brins), au mètre
(-)	99447D	Kunststoff Kabel (orange) per m (3 Litzen)	Orange cord per m	Câble orange électrique (3 brins), au mètre
(12)	90147D	Kupplung männlich 12V	Coupling male 12V	Fiche électrique mâle 12V
(15)	24372D	Arretierung RLX III	Interlock for RLX III	Dispositif de blocage RLX III
Zubehör / equipment / équipement				
(-)	99443D	Kabel 10m mit Stecker	Orange cord 10m with plugs	10 m de câble orange avec connecteurs
(-)	94181D	Kabel 20m mit Stecker	Orange cord 20m with plugs	20 m de câble orange avec connecteurs
(-)	94182D	Kabel 40m mit Stecker	Orange cord 40m with plugs	40 m de câble orange avec connecteurs
(-)	27295D	Kunststoff Kabel per m (4-polig-verzinnnte Litze) für Verlängerungskabel	Orange cord per m	Câble orange électrique (4 brins), au mètre
(-)	90150D	Kupplung weiblich 12V	Coupling female 12V	Prise électrique femelle 12V
	02195I	Nylonband	Nylon wire	Collier de serrage en nylon