

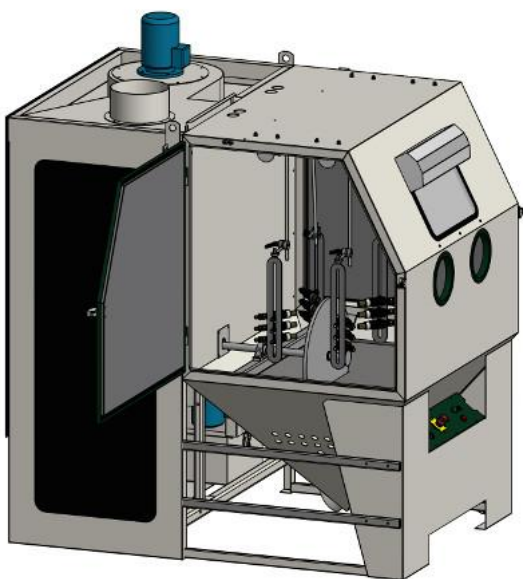

Кабинет Pulsar VI PLUS для автодеталей

TA07106

Модифицированный кабинет PULSAR VI PLUS с 6 (шестью) соплами для обработки заготовок тормозных колодок и дисков сцепления.



Применение	Обработка заготовок тормозных колодок и дисков сцепления 6 (шестью) соплами в одном кабинете
Решение по оборудованию	6 инжекционных сопел 9,5 мм
Преимущество применения	Последовательная обработка изделий большой площади несколькими соплами одновременно
Абразив	Стеклошарики или оксид алюминия
Сопло для абразива	6 сопел из карбида бора 9,5 мм
Рекуператор абразивных материалов	Сепаратор циклонного типа
Пылесборник	Фильтр Pulsar патронного типа с двумя картриджами (площадь 38,6 м)
Дробеструйная система	Инжекционного (всасывающего) типа
Требования по электричеству	0,75 кВт 3-х фазное напряжение, 400 В / 50 Гц

**Global engineering -
Trusted solutions**

CLEMCO[®]
INTERNATIONAL

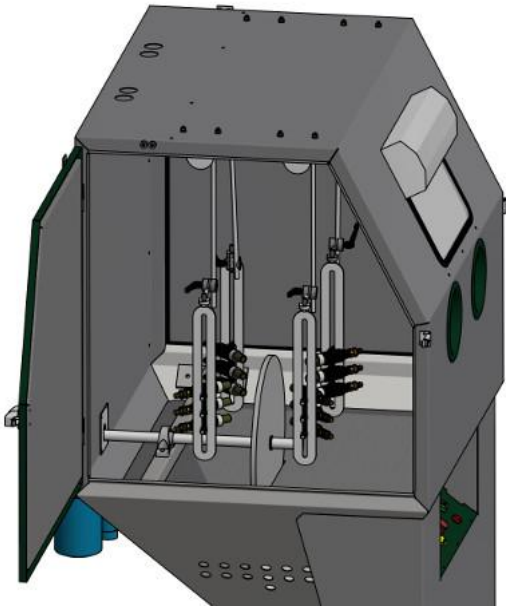

Clemco
International GmbH

www.clemco-international.com