

## Кабинет BNP 220 из трёх модулей

TA08070

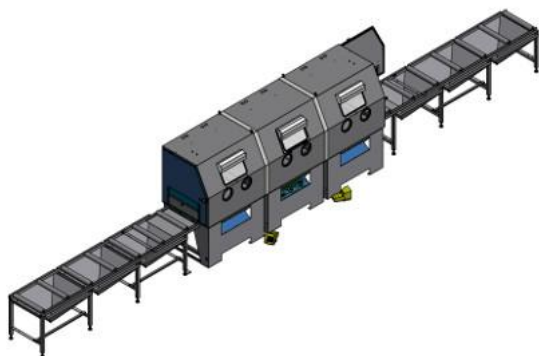

Кабинет непрерывного действия трёхсекционный со встроенным роликовым конвейером и раздвижной дверью с каждой стороны

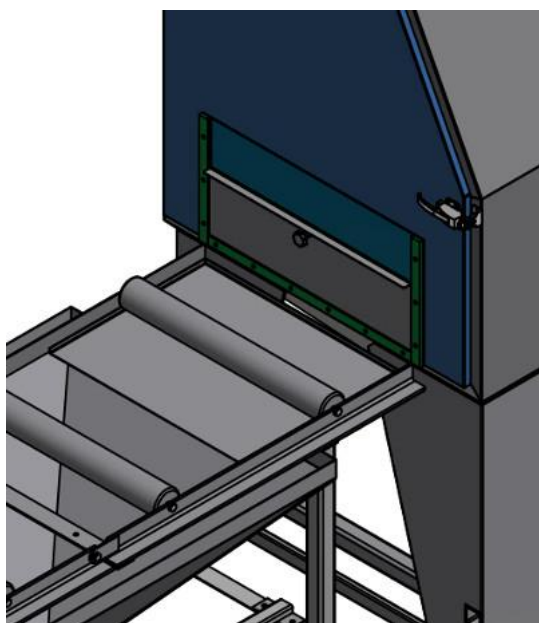

Применение	Обработка длинных труб и профилей
Решение по оборудованию	Три соединённых абразивоструйных кабинета типа BNP Роликовый конвейер Раздвижной проём для боковых дверей (650 x 150 мм) Напорный абразивоструйный аппарат с 2 (двумя) выходами (2 сопла) Резиновые завесы (защита от износа)
Обработка деталей	Благодаря раздвижным воротам заготовки могут подаваться в кабинет в процессе абразивоструйной очистки. В кабинете для оператора имеются три рабочих места с двумя соплами для обработки изделий.
Преимущество применения	Постоянная и непрерывная подача длинных заготовок, которые больше размера абразивоструйной камеры
Специальные опции	Дополнительное рабочее пространство с тремя рабочими участками и двумя пескоструйными соплами
Сопло для абразива	2 (два) сопла напорного типа
Рекуператор абразивных материалов	Циклон-сепаратор мощностью 34 м/мин с внутренним полиуретановым покрытием
Пылесборник	Фильтр MBX патронного типа с 4 картриджами
Дробеструйная система	Абразивоструйная система напорного типа