

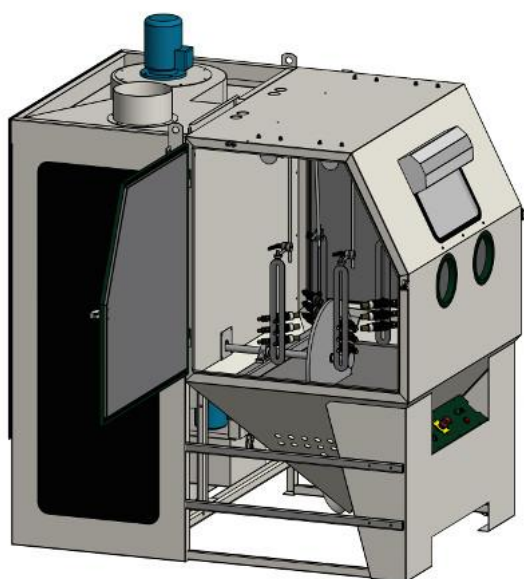

## **Pulsar VI PLUS pour pièces automobiles**

TA07106

Cabine de sablage Pulsar VI modifiée dotée de 6 buses de sablage pour les disques d'embrayage et de frein.



Application	Sablage de disques d'embrayage et de frein avec 6 buses de sablage dans une cabine
Configuration	6x buse de sablage à injection Ø 9,5 mm
Avantages	Sablage homogène et sur toute la surface grâce à plusieurs pistolets de sablage
Abrasif	Perles de verre ou corindon
Buse	Buse à injection en carbure de bore 6x 9,5 mm
Epuration de l'abrasif	Cyclone
Dépoussiéreur	Filtre à cartouche Pulsar PLUS doté de 2 cartouches (38,6 m <sup>2</sup> )
Nature du système	Système à injection
Puissance élec. consommée	0,75kW / 380V / 50Hz

**Global engineering -  
Trusted solutions**

**CLEMCO<sup>®</sup>**  
INTERNATIONAL

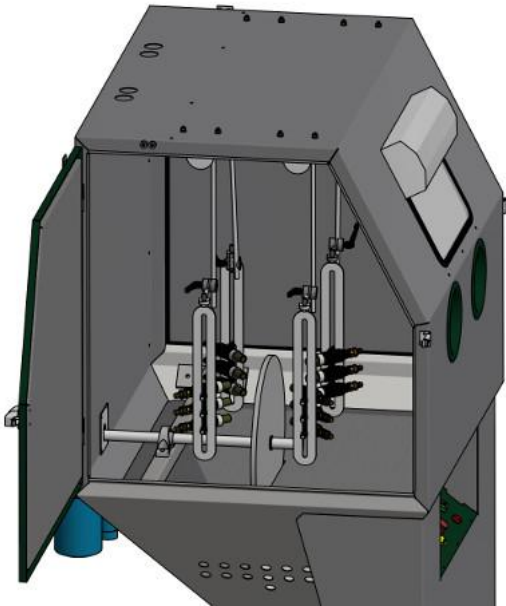

**Clemco**  
International GmbH

[www.clemco-international.com](http://www.clemco-international.com)