

Cabine de sablage triple BNP 220

TA08070

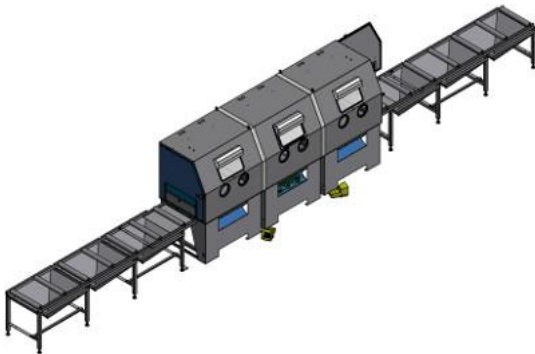

Cabine de sablage triple traversante dotée d'un convoyeur à rouleaux intégré et d'une ouverture par porte coulissante.

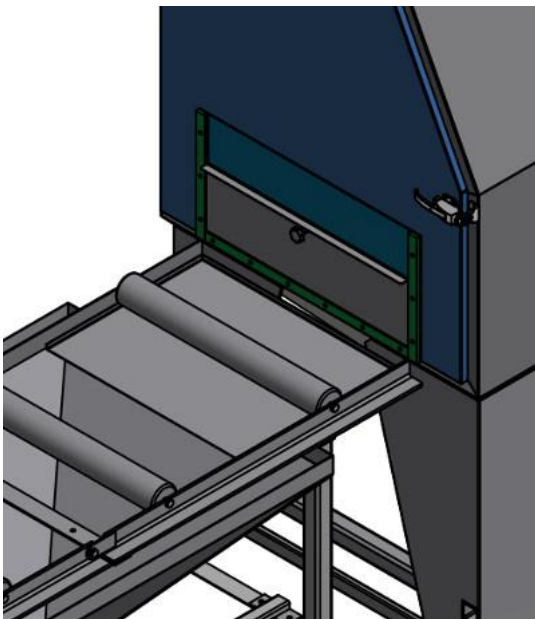

Application	Sablage de tubes et profilés longs
Configuration	Cabine triple BNP 220 Convoyeur à rouleaux Volet coulissant pour portes latérales (650 x 150 mm) Cuve de sablage à 2 sorties (2x buse de sablage) Protection anti-usure
Manipulation des pièces	Lorsque le volet coulissant est ouvert, les pièces peuvent également être acheminées dans l'espace de travail pendant le sablage. À cet effet, la cabine de sablage est dotée d'une table de transport avec convoyeur à rouleaux sur les côtés droit et gauche.
Avantages	Transport continu de pièces particulièrement longues dont la taille dépasse même celle de l'espace de travail.
Particularités	Espace de travail extra-long avec trois postes de travail et deux buses de sablage.
Buse	2x buse de sablage
Epuración de l'abrasif	Cyclone - 1200 cfm, à revêtement PU
Dépoussiéreur	Filtre à cartouche MBX avec 4 cartouches filtrantes
Nature du système	Système de sablage à pression