

## **Cabine de sablage A-200 pour abat-jour**

TA06073

Cabine de sablage automatique avec espace de soufflage intégré pour la production en série d'abat-jour.

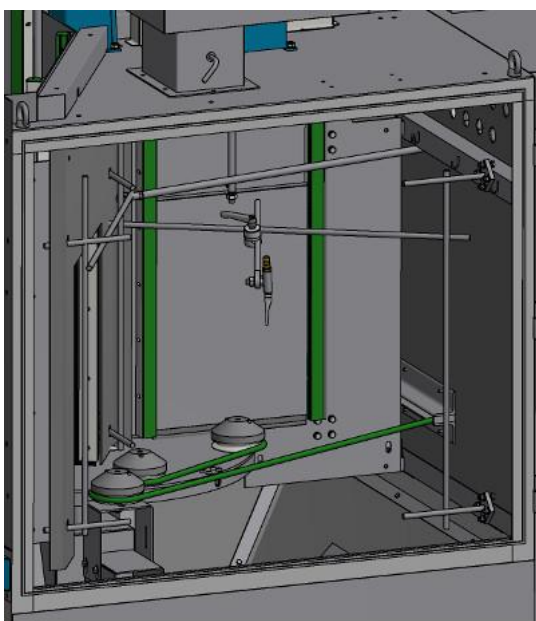

Application	Sablage d'abat-jour en vue de la préparation de la surface pour la métallisation
Configuration	3 satellites (supports de pièces) 5 pistolets de sablage
Manipulation des pièces	Les abat-jour sont fixés sur les satellites et traversent ensuite automatiquement la cabine. Ils y sont automatiquement sablés dans la première chambre par cinq pistolets, puis soufflés dans la deuxième chambre pour être débarrassés des résidus d'abrasif. Après cela, la pièce ressort de la cabine.
Avantages	Sablage et soufflage automatiques des pièces avec des résultats reproductibles pour la production en série
Abrasif	Perles de verre (0,2 à 0,8 mm) Corindon (0,2 à 0,8 mm)
Epuration de l'abrasif	Cyclone
Dépoussiéreur	Filtre à cartouche MBX avec 4 cartouches filtrantes
Nature du système	Système de sablage à injection

