

## **Cabine de sablage A-200 pour couteaux à fromage**

Cabine de sablage et de soufflage automatique pour couteaux à fromage permettant le traitement efficace en production en série.

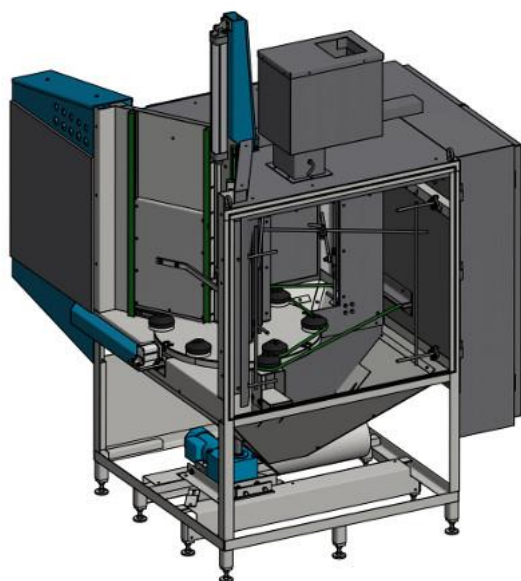

Application	Sablage automatique de couteaux à fromage en production en série
Configuration	6 satellites (supports de pièces) 6 pistolets de sablage à injection
Manipulation des pièces	Les ébauches de couteau sont placées sur l'un des satellites par un robot (en option). À partir du satellite, la pièce entre automatiquement dans la cabine où elle est d'abord sablée par six pistolets de sablage à injection, puis soufflée. Après cela, le couteau à fromage sablé ressort de la cabine.
Avantages	Traitement automatique et homogène de la pièce en production en série avec des résultats reproductibles.
Epuration de l'abrasif	Cyclone 1200 cfm
Dépoussiéreur	Filtre à cartouche MBX avec 4 cartouches filtrantes
Nature du système	Système de sablage à injection

**Global engineering -  
Trusted solutions**

**CLEMCO®**  
INTERNATIONAL

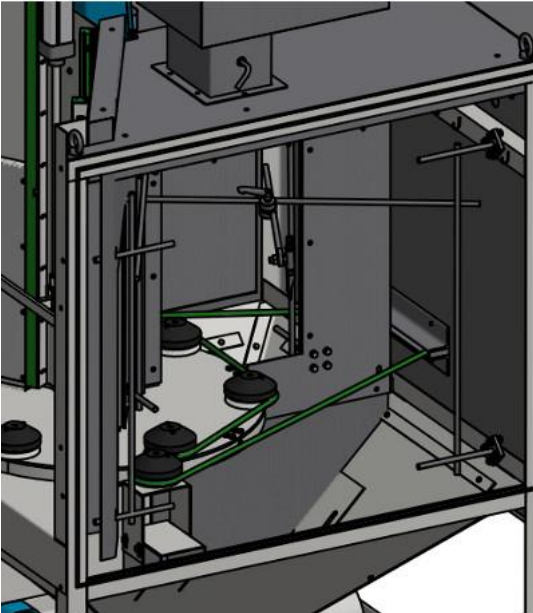

**Clemco**  
International GmbH

[www.clemco-international.com](http://www.clemco-international.com)